

B向

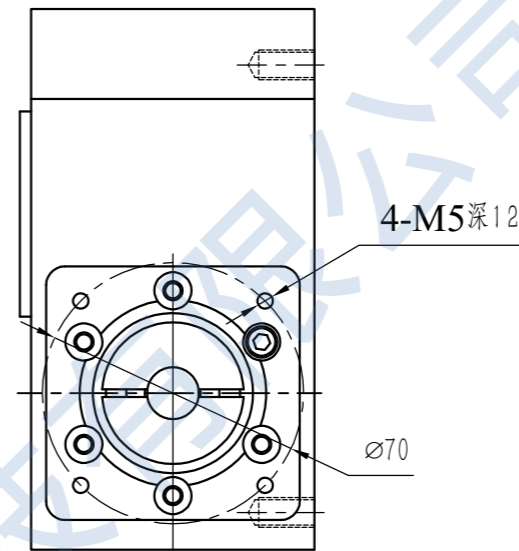

B视图

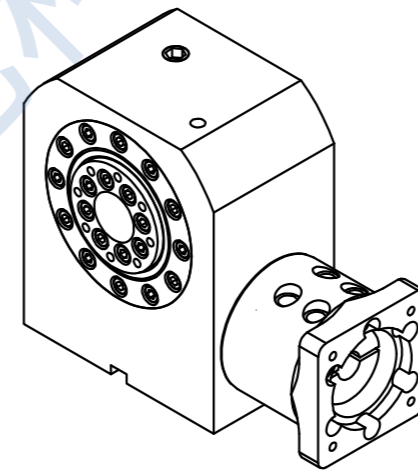

径向载荷	kgf	30
工作盘直径	mm	Ø55
中心孔直径	mm	Ø25
中心高	mm	90
最小分割角度	deg.	0.001
分割精度	sec	±25
重复定位精度	sec	8
马达	w	400
减速比		1:15

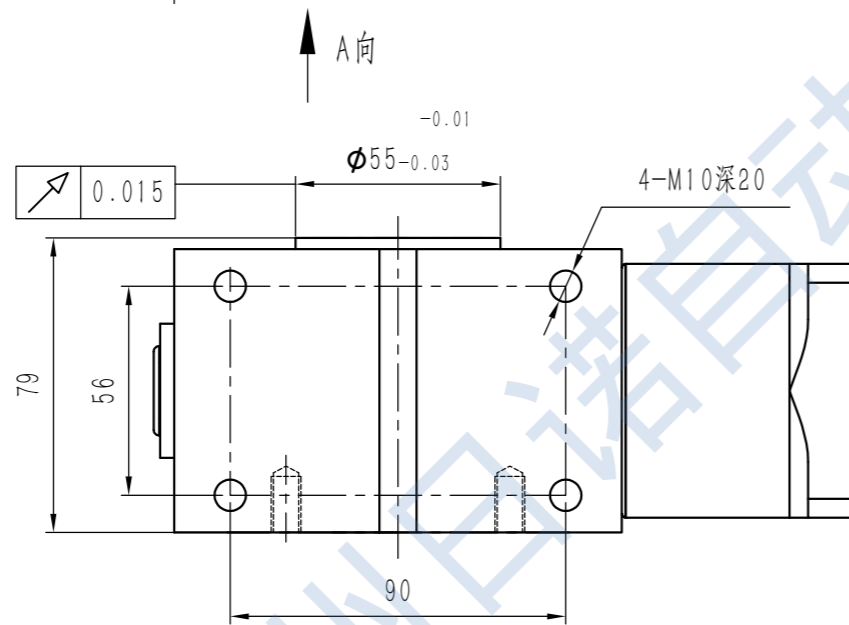

A视图

描图

描校

底图存放

签字

日期

						48hp规格图			RNH48HP-15-360R	
标记	处数	分区	更改文件号	签名	日期					
设计						阶段标识	重量	比例		
审核							0.00	1:1		
工艺			标准化			共1张		第1张		
批准			图幅	A3	公制					