

# CFS14 60 閉環步進 單軸/1-axis

▶ 螺桿驅動  
Ball Screw Drive



此圖僅供參考，出貨規格詳見尺寸圖面  
The picture is just for the reference. Please check the actual dimensions on the drawing.

- 最大行程 Maximum Stroke **1050mm**
- 最高速度 Maximum Speed **533mm/s**
- 最大靜止轉矩 Maximum Static Torque **3 N.m.**
- 滾珠螺桿 Ball Screw **Ø16mm**
- 直線滑軌 Linear Guide **15X12.5-2支**

## 型號表示方式 Ordering Method

CFS14 - L5 - BC - 60B - C4 - 0001 - 50L - P

本體型號  
Model

特注式樣  
Special Order No.

行程  
Stroke  
50-1050mm  
50間隔 50 mm Pitch

螺桿導程  
Ball Screw Lead

05	05mm
10	10mm
20	20mm
32	32mm

馬達位置  
Motor Position

M	馬達直結 Motor built-in
BC	馬達外露 Motor Exposed
BL	馬達左折 Motor On Left Side
BR	馬達右折 Motor On Right Side
BM	馬達下折 Motor On Lower Side

馬達容量  
Motor Output

42	-	
57	-	
60	60	B

※若無煞車則不表示。  
※If No Brake, No Description.

原點感應器  
Home Sensor

內置型 In Side	
A	馬達側 Motor Side
B	反馬達側 Opposite Motor Side
外掛型 Out Side	
C	馬達側 Motor Side
D	反馬達側 Opposite Motor Side
無 SENSOR No Sensor	
E	無 SENSOR No Sensor

端點極限感應器  
Limit Sensor

內置型 In Side	
1	1只 1 Pc
2	2只 2 Pc
外掛型 Out Side	
3	1只 1 Pc
4	2只 2 Pc
無 SENSOR No Sensor	
5	無 SENSOR No Sensor

馬達廠牌  
Motor Brand

LB	雷賽閉環 Leadshine Closed loop
YB	研控閉環 Yokolec Closed loop
SB	山社閉環 Samser Closed loop



免費服務專線：大陸 400-716-8787  
Toll-free Number China

### 基本仕様 Specification

規格 Spec	位置重複精度 Repeatability (mm)	±0.01				
	螺桿導程 Ball Screw Lead (mm)	5	10	20	32	
	最高速度 Maximum Speed (mm/s)	83	166	333	533	
	最大可搬重量 Maximum Payload	水平使用 Horizontal (kg)	110	88	40	30
		垂直使用 Vertical (kg)	33	22	10	-
	定格推力 Rated Thrust (N)	1335	667	334	209	
標準行程 Stroke Pitch (mm)	50-1050mm/50間隔 50 mm Pitch					
部品 Parts	激磁最大靜止轉距 Maximum Static Torque (N.m.)	3				
	滾珠螺桿外徑 Ball Screw Ø (mm)	C7 φ 16				
	高剛性直線滑軌 High Rigidity Linear Guide (mm)	W15XH12.5				
	連軸器 Coupling (mm)	10X8				
	原點感應器 Home Sensor	外掛 Outside	EE-SX672(NPN)/FC-SPX303Z-2M(NPN)			
內置 Built-In		EE-SX674(NPN)/FC-SPX307Z-2M(NPN)				

※行程超過750時，會產生螺桿偏擺，此時請將速度調降。  
When the stroke is over 750mm, the run-out of the ballscrew will occur. We recommend to low down the working speed under this circumstances.  
※馬達加減速設定0.4秒。  
Acceleration and deceleration value is set 0.4 second.

### 感應器接線圖<原點及端點> Sensor Layout

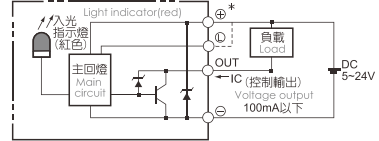

### 容許負載力距表 Allowable Overhang

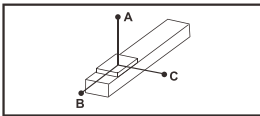

(單位 Unit : mm)

水平安裝 Horizontal Installation		A	B	C
導程 5 Lead	60kg	2512	242	232
	80kg	1811	172	164
	110kg	1284	114	108
導程 10 Lead	30kg	2727	470	430
	50kg	1577	266	242
導程 20 Lead	10kg	2304	1222	1028
	22kg	1443	540	451
	40kg	860	277	233
導程 32 Lead	15kg	1033	545	405
	25kg	604	311	233
	30kg	495	251	188

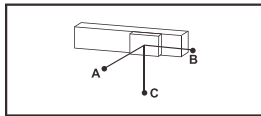

(單位 Unit : mm)

壁掛安裝 Wall Installation		A	B	C
導程 5 Lead	55kg	257	269	2883
	75kg	178	186	2000
	110kg	108	114	1284
導程 10 Lead	35kg	363	395	2368
	55kg	218	238	1445
導程 20 Lead	12kg	854	1019	2552
	20kg	500	596	1588
	40kg	233	277	860
導程 32 Lead	15kg	405	545	1033
	30kg	188	251	495
	-	-	-	-

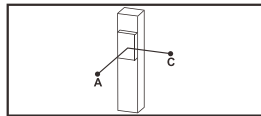

(單位 Unit : mm)

垂直安裝 Vertical Installation		A	C
導程 5 Lead	15kg	1118	1118
	22kg	770	770
	33kg	513	513
導程 10 Lead	10kg	1500	1500
	14kg	1072	1072
導程 20 Lead	7kg	1700	1700
	10kg	1188	1188
	-	-	-
導程 32 Lead	5kg	1503	1503
	8kg	944	944
-	-	-	-

### 靜態容許負載慣量 Static Loading Moment

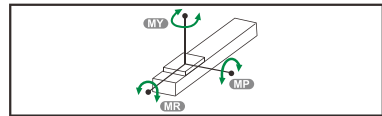

(單位 Unit : N.m)

MY	551
MP	552
MR	485

※力距表所表示的數據，代表重心。  
The torque value in the chart indicate the center of gravity.  
※符合型錄規範的正常使用下，保證壽命為10000公里。  
Operation life is 10,000km when the product is using under the specified conditions.  
※倒吊使用無法套用標準規範，如有需求請洽詢我司業務。  
Data information is not for ceiling-mount inverse use. Contact us for the details if you want to apply ceiling-mount inverse usage.

### 搭配步進馬達一覽表 Options of Stepper Motors

廠牌 Brand	激磁最大靜止轉距 Maximum Static Torque	電源電壓 AC-Voltage	步進馬達型號 Stepper Motor Model	驅動器型號 Driver Model
雷賽閉環 Leadshine Closed loop	3	DC48V	60CME30X-S30	CL57
研控閉環 Yakotec Closed loop	3	DC48V	YK260EC86E1-KZ01	ESD2505M
山社閉環 Samsr Closed loop	3	DC48V	SS2403A50F1000	MS-2806

應用例

一般/內嵌式機

一般/螺桿式機

一般/皮帶式機

無塵/螺桿式機

無塵/皮帶式機

齒輪齒條式機

直線電機

一般/螺桿式機

無塵直連結構

參考資料

CF16

CF16

單軸  
1 axis  
CFS

CFS4M

CFS5M

CFS6M

CFS10

CFS12

CFS13

CFS14

CFS17

CFS22

CFS17M

CFS22M

## 馬達直結/馬達外露

Motor Hidden In / Motor Exposed

### M 馬達直結 Motor Hidden In



• CAD圖面可至 [www.cf16.com](http://www.cf16.com) 下載 •

單位 Unit: mm

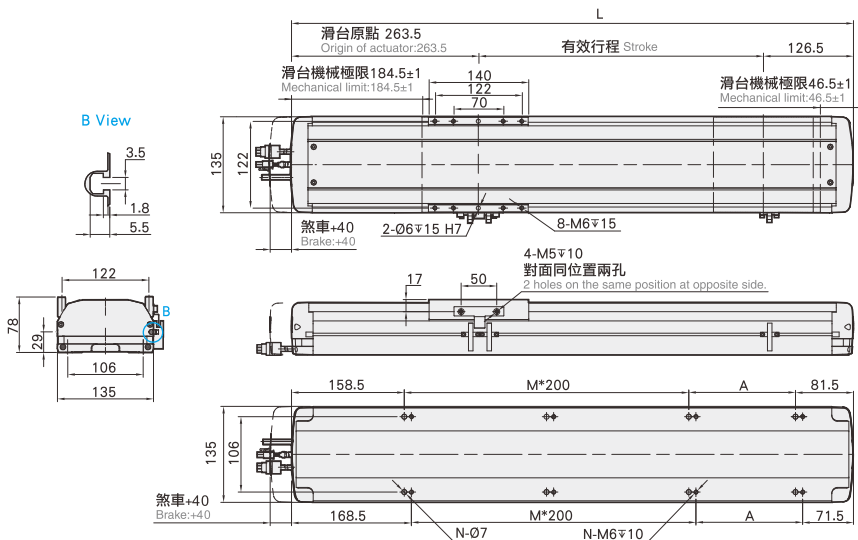

有效行程 stroke	50	100	150	200	250	300	350	400	450	500	550	600	650	700	750	800	850	900	950	1000	1050
L	440	490	540	590	640	690	740	790	840	890	940	990	1040	1090	1140	1190	1240	1290	1340	1390	1440
A	200	50	100	150	200	50	100	150	200	50	100	150	200	50	100	150	200	50	100	150	200
M	0	1	1	1	1	2	2	2	2	3	3	3	3	4	4	4	4	5	5	5	5
N	4	6	6	6	6	8	8	8	8	10	10	10	10	12	12	12	12	14	14	14	14
KG	9.5	10.06	10.62	11.18	11.74	12.3	12.86	13.42	13.98	14.54	15.1	15.66	16.22	16.78	17.34	17.9	18.46	19.02	19.58	20.14	20.7

### BC 馬達外露 Motor Exposed



• CAD圖面可至 [www.cf16.com](http://www.cf16.com) 下載 •

單位 Unit: mm

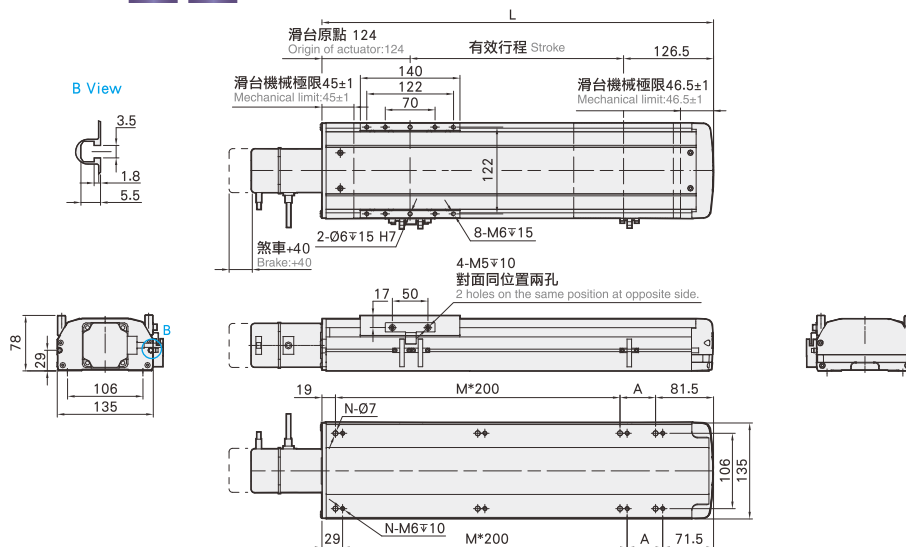

有效行程 stroke	50	100	150	200	250	300	350	400	450	500	550	600	650	700	750	800	850	900	950	1000	1050
L	300.5	350.5	400.5	450.5	500.5	550.5	600.5	650.5	700.5	750.5	800.5	850.5	900.5	950.5	1000.5	1050.5	1100.5	1150.5	1200.5	1250.5	1300.5
A	200	50	100	150	200	50	100	150	200	50	100	150	200	50	100	150	200	50	100	150	200
M	0	1	1	1	1	2	2	2	2	3	3	3	3	4	4	4	4	5	5	5	5
N	4	6	6	6	6	8	8	8	8	10	10	10	10	12	12	12	12	14	14	14	14
KG	8.75	9.3	9.85	10.4	10.95	11.5	12.05	12.6	13.15	13.7	14.25	14.8	15.35	15.9	16.45	17	17.55	18.1	18.65	19.2	19.75

# 馬達左折/馬達右折

Motor Left Side / Motor Right Side

## BL 馬達左折 Motor Left Side



●CAD圖面可至 [www.cf16.com](http://www.cf16.com) 下載●

單位 Unit : mm

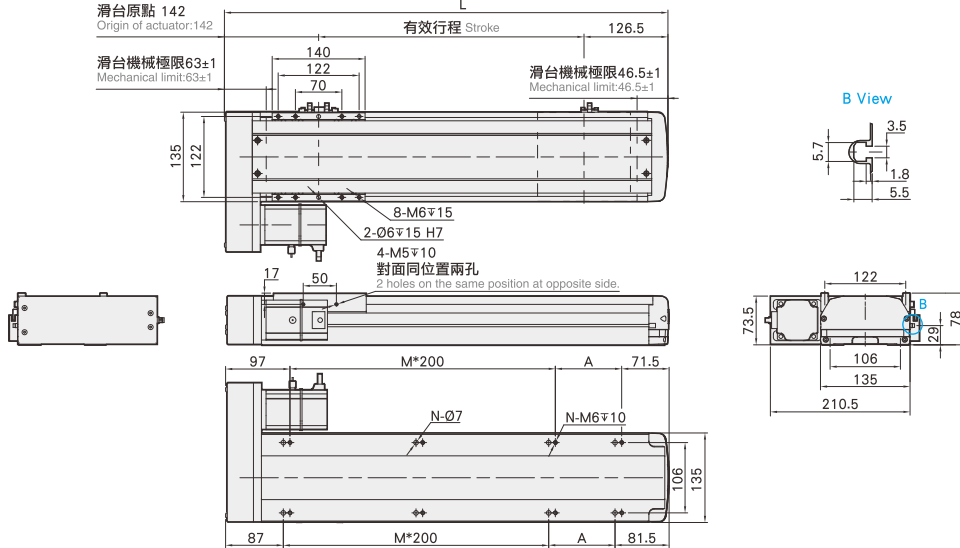

有效行程 stroke	50	100	150	200	250	300	350	400	450	500	550	600	650	700	750	800	850	900	950	1000	1050
L	318.5	368.5	418.5	468.5	518.5	568.5	618.5	668.5	718.5	768.5	818.5	868.5	918.5	968.5	1018.5	1068.5	1118.5	1168.5	1218.5	1268.5	1318.5
A	150	200	50	100	150	200	50	100	150	200	50	100	150	200	50	100	150	200	50	100	150
M	0	0	1	1	1	1	2	2	2	2	3	3	3	3	4	4	4	4	5	5	5
N	4	4	6	6	6	6	8	8	8	8	10	10	10	10	12	12	12	12	14	14	14
KG	9.4	9.94	10.48	11.02	11.56	12.1	12.64	13.18	13.72	14.26	14.8	15.34	15.88	16.42	16.96	17.5	18.04	18.58	19.12	19.66	20.2

## BR 馬達右折 Motor Right Side



●CAD圖面可至 [www.cf16.com](http://www.cf16.com) 下載●

單位 Unit : mm

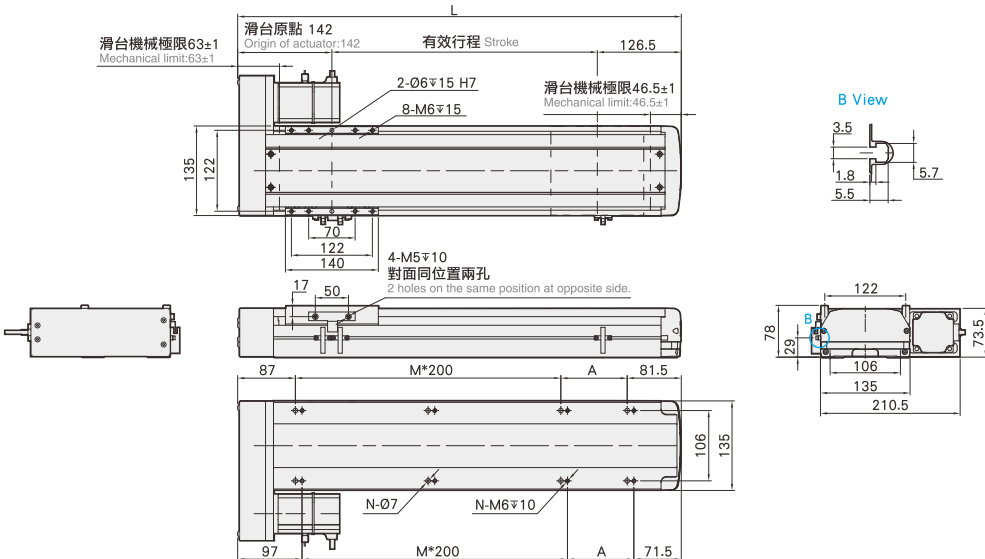

有效行程 stroke	50	100	150	200	250	300	350	400	450	500	550	600	650	700	750	800	850	900	950	1000	1050
L	318.5	368.5	418.5	468.5	518.5	568.5	618.5	668.5	718.5	768.5	818.5	868.5	918.5	968.5	1018.5	1068.5	1118.5	1168.5	1218.5	1268.5	1318.5
A	150	200	50	100	150	200	50	100	150	200	50	100	150	200	50	100	150	200	50	100	150
M	0	0	1	1	1	1	2	2	2	2	3	3	3	3	4	4	4	4	5	5	5
N	4	4	6	6	6	6	8	8	8	8	10	10	10	10	12	12	12	12	14	14	14
KG	9.4	9.94	10.48	11.02	11.56	12.1	12.64	13.18	13.72	14.26	14.8	15.34	15.88	16.42	16.96	17.5	18.04	18.58	19.12	19.66	20.2

## 馬達下折

Motor Bottom Side

BM 馬達下折 Motor Bottom Side



●CAD圖面可至 [www.cf16.com](http://www.cf16.com) 下載●

單位 Unit: mm

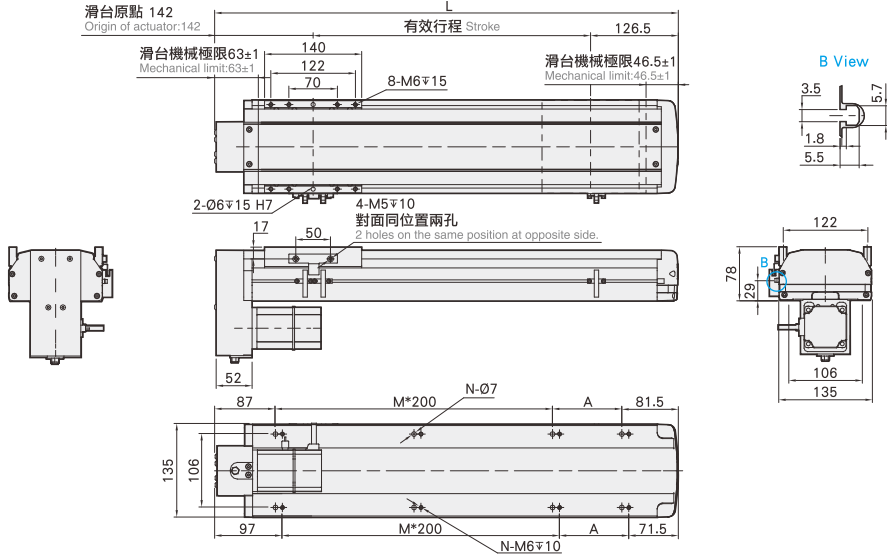

有效行程 stroke	50	100	150	200	250	300	350	400	450	500	550	600	650	700	750	800	850	900	950	1000	1050
L	318.5	368.5	418.5	468.5	518.5	568.5	618.5	668.5	718.5	768.5	818.5	868.5	918.5	968.5	1018.5	1068.5	1118.5	1168.5	1218.5	1268.5	1318.5
A	150	200	50	100	150	200	50	100	150	200	50	100	150	200	50	100	150	200	50	100	150
M	0	0	1	1	1	1	2	2	2	2	3	3	3	3	4	4	4	4	5	5	5
N	4	4	6	6	6	6	8	8	8	8	10	10	10	10	12	12	12	12	14	14	14
KG	9.4	9.94	10.48	11.02	11.56	12.1	12.64	13.18	13.72	14.26	14.8	15.34	15.88	16.42	16.96	17.5	18.04	18.58	19.12	19.66	20.2

# MEMO

應用例 Application	一般/內嵌式機 CFG/CFY	一般/螺杆式機 CFS	一般/皮帶式機 CFT	無塵/螺杆式機 CFH	無塵/皮帶式機 CFE	齒輪齒條式機 CFM	直線電機 CFX	一般/螺杆式機 CFK	無直交連結 XYGXYSXVT	參考資料 Reference
--------------------	--------------------	----------------	----------------	----------------	----------------	---------------	-------------	----------------	--------------------	-------------------

**單軸**  
1 axis  
**CFS**

- CFS4M
- CFS5M
- CFS6M
- CFS10
- CFS12
- CFS13
- CFS14**
- CFS17
- CFS22
- CFS17M
- CFS22M

# CFS14 200W伺服電機 單軸/1-axis

▶ 螺桿驅動  
Ball Screw Drive



此圖僅供參考，出貨規格詳見尺寸圖面  
The picture is just for the reference. Please check the the actual dimensions on the drawing.

最大行程 Maximum Stroke	1050mm	最高速度 Maximum Speed	1600mm/s	馬達容量 Motor Output	200W	滾珠螺桿 Ball Screw	Ø16mm	直線滑軌 Linear Guide	15X12.5-2支
------------------------	--------	-----------------------	----------	----------------------	------	--------------------	-------	----------------------	------------

## 型號表示方式 Ordering Method

# CFS14 - L 5 - M - 200WB - C 4 - 0001 - 50L - P

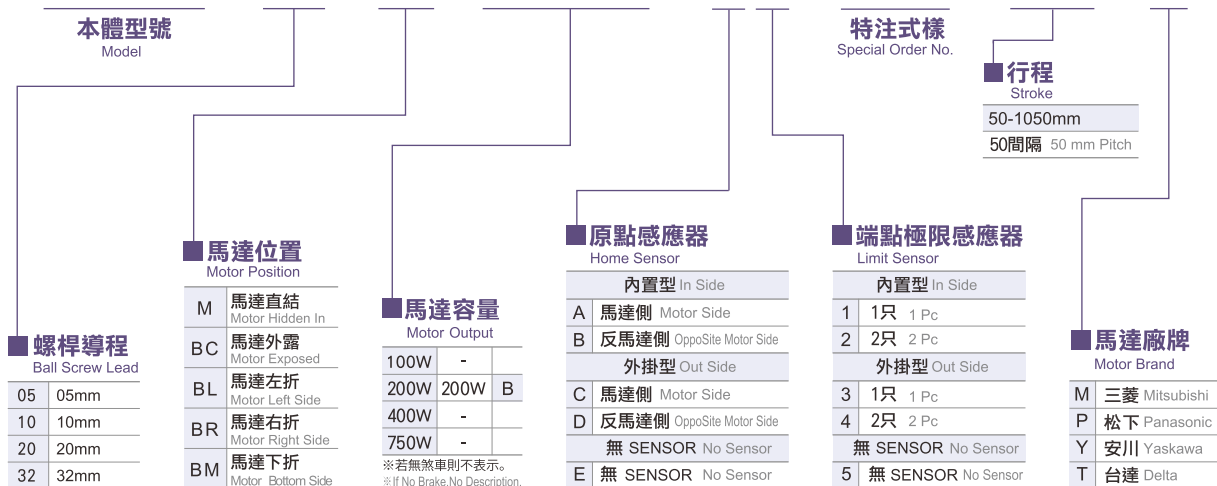



免費服務專線：大陸 400-716-8787  
Toll-free Number China

### 基本仕様 Specification

規格 Spec	位置重複精度 Repeatability (mm)	±0.01				
	螺桿導程 Ball Screw Lead (mm)	5	10	20	32	
	最高速度 Maximum Speed (mm/s)	250	500	1000	1600	
	最大可搬重量 Maximum Payload	水平使用 Horizontal (kg)	95	75	35	15
		垂直使用 Vertical (kg)	27	18	7	-
	定格推力 Rated Thrust (N)	683	341	174	107	
部品 Parts	標準行程 Stroke Pitch (mm)	50-1050mm/50間隔 50 mm Pitch				
	AC伺服馬達容量 AC Servo Motor Output (W)	200				
	滾珠螺桿外徑 Ball Screw Ø (mm)	C7 φ 16				
	高剛性直線滑軌 High Rigidity Linear Guide (mm)	W15XH12.5				
	連軸器 Coupling (mm)	10X14/11 (註1)				
	原點感應器 Home Sensor	外掛 Outside	EE-SX672(NPN)/FC-SPX303Z-2M(NPN)			
內置 Built-In		EE-SX674(NPN)/FC-SPX307Z-2M(NPN)				

### 感應器接線圖<原點及端點> Sensor Layout

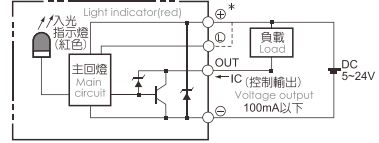

※行程超過750時，會產生螺桿偏擺，此時請將速度調降。  
When the stroke is over 750mm, the run-out of the ballscrew will occur. We recommend to low down the working speed under this circumstances.  
※馬達加減速設定0.2秒。  
Acceleration and deceleration value is set 0.2 second.

註1: 使用Panasonic 200W馬達時，馬達軸心為φ11；其他廠牌，馬達軸心為φ14。  
Motor (200W) Shaft Diameter: Panasonic: 11mm; Other: 14mm.

### 容許負載力距表 Allowable Overhang

水平安裝 Horizontal Installation				壁掛安裝 Wall Installation				垂直安裝 Vertical Installation			
	A	B	C		A	B	C		A	C	
導程 5 Lead	60kg	2512	242	232	55kg	257	269	2883	15kg	1118	1118
	80kg	1811	172	164	75kg	178	186	2000	22kg	770	770
	95kg	1537	138	133	95kg	133	138	1537	27kg	626	626
導程 10 Lead	30kg	2727	470	430	35kg	363	395	2368	10kg	1500	1500
	50kg	1577	266	242	55kg	218	238	1445	14kg	1072	1072
	75kg	1004	164	150	75kg	150	164	1004	18kg	833	833
導程 20 Lead	10kg	2304	1222	1028	12kg	854	1019	2552	4kg	2980	2980
	22kg	1443	540	451	20kg	500	596	1588	7kg	1700	1700
	35kg	1005	324	271	35kg	271	324	1005	-	-	-
導程 32 Lead	10kg	1555	840	623	8kg	787	1060	1980	-	-	-
	15kg	1033	545	405	15kg	405	545	1033	-	-	-
	-	-	-	-	-	-	-	-	-	-	-

### 靜態容許負載慣量 Static Loading Moment

	MY	MP	MR
	551	552	485

※力距表所表示的數據，代表重心。  
The torque value in the chart indicate the center of gravity.  
※符合型錄規範的正常使用下，保證壽命為10000公里。  
Operation life is 10,000km when the product is using under the specified conditions.  
※倒吊使用無法套用標準規範，如有需求請洽詢我業務。  
Data information is not for ceiling-mount inverse use. Contact us for the details if you want to apply ceiling-mount inverse usage.

### 搭配伺服馬達一覽表 Suitable Motor Brand

廠牌 Brand	馬達記號 Mark	煞車有無 Brake	馬達容量 Watt	電源電壓 AC-Voltage	伺服馬達型號 Motor Model	驅動器型號 Driver Model
三菱 Mitsubishi	M	無煞車(水平仕様) No Brake (Horizontal Type)	200	220	HG-KN23J-S100	MR-JE-20A
		有煞車(垂直仕様) With Brake (Vertical Type)	200	220	HG-KN23BJ-S100	MR-JE-20A
松下 Panasonic	P	無煞車(水平仕様) No Brake (Horizontal Type)	200	220	MHMF022L1U2M	MADLN15SE
		有煞車(垂直仕様) With Brake (Vertical Type)	200	220	MHMF022L1V2M	MADLN15SE
台達 Delta	T	無煞車(水平仕様) No Brake (Horizontal Type)	200	220	ECM-B3M-C20602RS1	ASD-B3-0221-L
		有煞車(垂直仕様) With Brake (Vertical Type)	200	220	ECM-B3M-C20602SS1	ASD-B3-0221-L

- Application 應用例
- CFG/CFY 一般/內掛式樣
- CF5 一般/螺桿式樣
- CF1 一般/皮帶式樣
- CFE 無塵/螺桿式樣
- CFE 無塵/皮帶式樣
- CFM 齒輪齒條式樣
- CFX 直線電機
- CFK 一般/螺桿式樣
- XYGX/SXYT 無直交連結
- Reference 參考資料
- 單軸  
1 axis  
CFS
- CFS4M
- CFS5M
- CFS6M
- CFS10
- CFS12
- CFS13
- CFS14
- CFS17
- CFS22
- CFS17M
- CFS22M



## 馬達直結/馬達外露

Motor Hidden In / Motor Exposed

### M 馬達直結 Motor Hidden In



• CAD圖面可至 [www.cf16.com](http://www.cf16.com) 下載 •

單位 Unit: mm

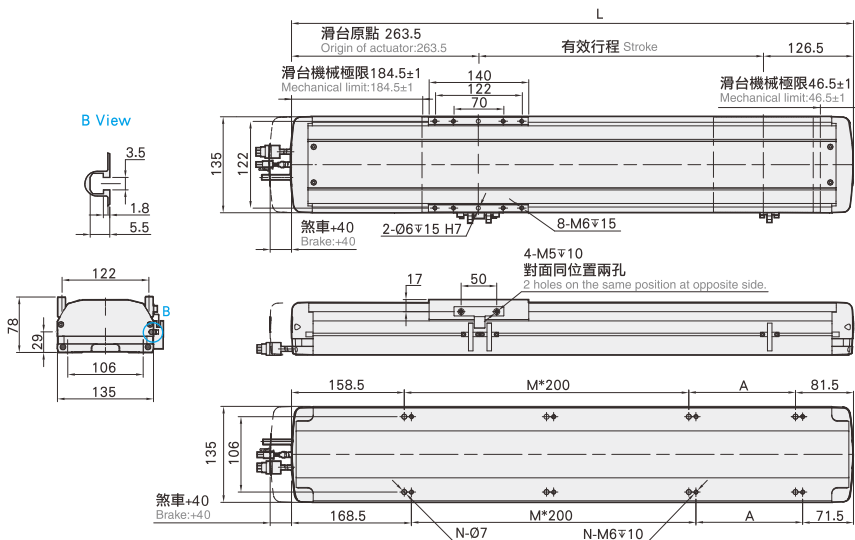

有效行程 stroke	50	100	150	200	250	300	350	400	450	500	550	600	650	700	750	800	850	900	950	1000	1050
L	440	490	540	590	640	690	740	790	840	890	940	990	1040	1090	1140	1190	1240	1290	1340	1390	1440
A	200	50	100	150	200	50	100	150	200	50	100	150	200	50	100	150	200	50	100	150	200
M	0	1	1	1	1	2	2	2	2	3	3	3	3	4	4	4	4	5	5	5	5
N	4	6	6	6	6	8	8	8	8	10	10	10	10	12	12	12	12	14	14	14	14
KG	9.5	10.06	10.62	11.18	11.74	12.3	12.86	13.42	13.98	14.54	15.1	15.66	16.22	16.78	17.34	17.9	18.46	19.02	19.58	20.14	20.7

### BC 馬達外露 Motor Exposed



• CAD圖面可至 [www.cf16.com](http://www.cf16.com) 下載 •

單位 Unit: mm

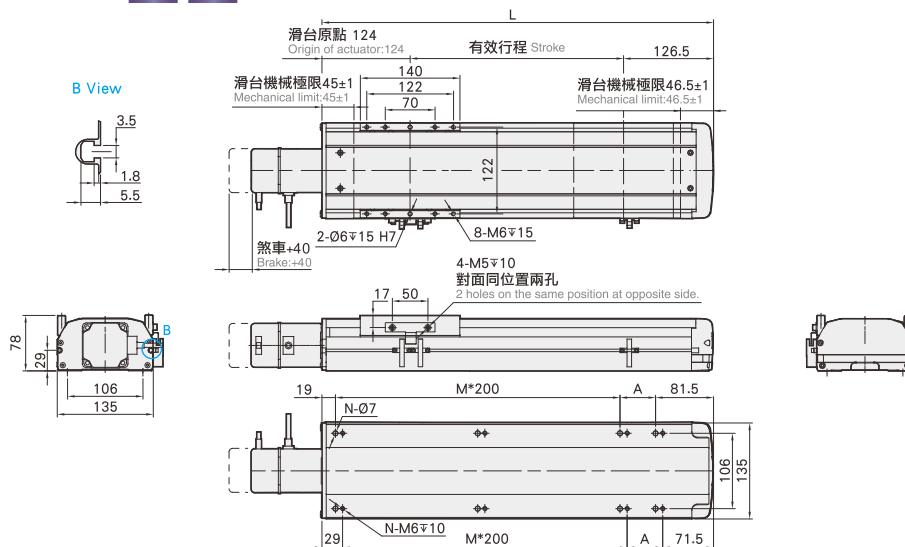

有效行程 stroke	50	100	150	200	250	300	350	400	450	500	550	600	650	700	750	800	850	900	950	1000	1050
L	300.5	350.5	400.5	450.5	500.5	550.5	600.5	650.5	700.5	750.5	800.5	850.5	900.5	950.5	1000.5	1050.5	1100.5	1150.5	1200.5	1250.5	1300.5
A	200	50	100	150	200	50	100	150	200	50	100	150	200	50	100	150	200	50	100	150	200
M	0	1	1	1	1	2	2	2	2	3	3	3	3	4	4	4	4	5	5	5	5
N	4	6	6	6	6	8	8	8	8	10	10	10	10	12	12	12	12	14	14	14	14
KG	8.75	9.3	9.85	10.4	10.95	11.5	12.05	12.6	13.15	13.7	14.25	14.8	15.35	15.9	16.45	17	17.55	18.1	18.65	19.2	19.75

# 馬達左折/馬達右折

Motor Left Side / Motor Right Side

## BL 馬達左折 Motor Left Side



• CAD圖面可至 [www.cf16.com](http://www.cf16.com) 下載 •

單位 Unit : mm

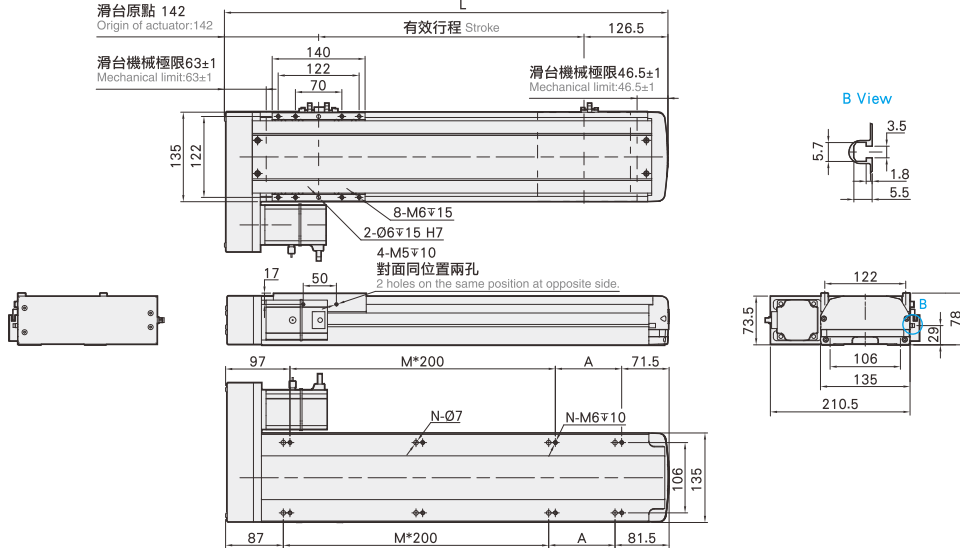

有效行程 stroke	50	100	150	200	250	300	350	400	450	500	550	600	650	700	750	800	850	900	950	1000	1050
L	318.5	368.5	418.5	468.5	518.5	568.5	618.5	668.5	718.5	768.5	818.5	868.5	918.5	968.5	1018.5	1068.5	1118.5	1168.5	1218.5	1268.5	1318.5
A	150	200	50	100	150	200	50	100	150	200	50	100	150	200	50	100	150	200	50	100	150
M	0	0	1	1	1	1	2	2	2	2	3	3	3	3	4	4	4	4	5	5	5
N	4	4	6	6	6	6	8	8	8	8	10	10	10	10	12	12	12	12	14	14	14
KG	9.4	9.94	10.48	11.02	11.56	12.1	12.64	13.18	13.72	14.26	14.8	15.34	15.88	16.42	16.96	17.5	18.04	18.58	19.12	19.66	20.2

## BR 馬達右折 Motor Right Side



• CAD圖面可至 [www.cf16.com](http://www.cf16.com) 下載 •

單位 Unit : mm

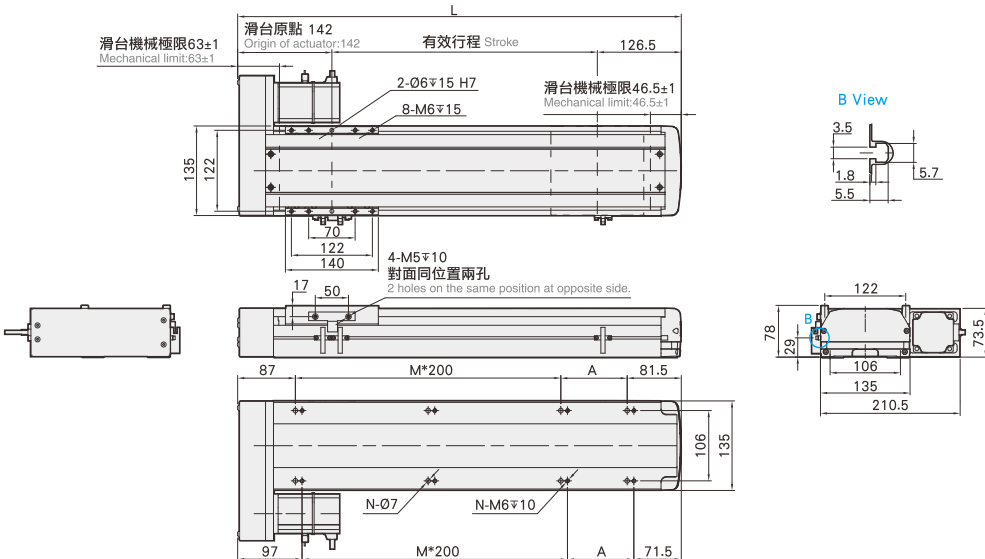

有效行程 stroke	50	100	150	200	250	300	350	400	450	500	550	600	650	700	750	800	850	900	950	1000	1050
L	318.5	368.5	418.5	468.5	518.5	568.5	618.5	668.5	718.5	768.5	818.5	868.5	918.5	968.5	1018.5	1068.5	1118.5	1168.5	1218.5	1268.5	1318.5
A	150	200	50	100	150	200	50	100	150	200	50	100	150	200	50	100	150	200	50	100	150
M	0	0	1	1	1	1	2	2	2	2	3	3	3	3	4	4	4	4	5	5	5
N	4	4	6	6	6	6	8	8	8	8	10	10	10	10	12	12	12	12	14	14	14
KG	9.4	9.94	10.48	11.02	11.56	12.1	12.64	13.18	13.72	14.26	14.8	15.34	15.88	16.42	16.96	17.5	18.04	18.58	19.12	19.66	20.2

一般/內嵌式樣

一般/螺杆式樣

一般/皮帶式樣

無塵/螺杆式樣

無塵/皮帶式樣

齒輪齒條式樣

直線電機

一般/螺杆式樣

無直交連結

參考資料

單軸  
1 axis  
CFS

CFS4M

CFS5M

CFS6M

CFS10

CFS12

CFS13

CFS14

CFS17

CFS22

CFS17M

CFS22M

## 馬達下折

Motor Bottom Side

單位 Unit: mm

BM 馬達下折 Motor Bottom Side



●CAD圖面可至 [www.cf16.com](http://www.cf16.com) 下載●

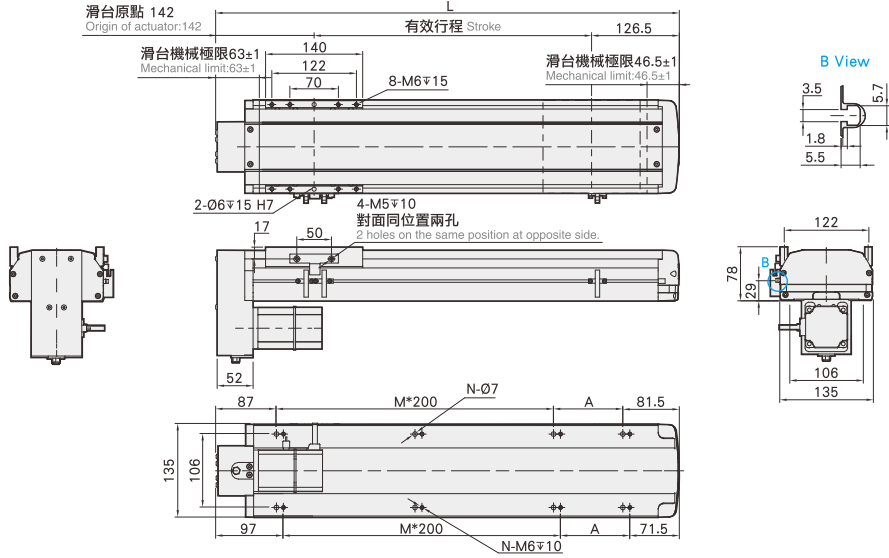

有效行程 stroke	50	100	150	200	250	300	350	400	450	500	550	600	650	700	750	800	850	900	950	1000	1050
L	318.5	368.5	418.5	468.5	518.5	568.5	618.5	668.5	718.5	768.5	818.5	868.5	918.5	968.5	1018.5	1068.5	1118.5	1168.5	1218.5	1268.5	1318.5
A	150	200	50	100	150	200	50	100	150	200	50	100	150	200	50	100	150	200	50	100	150
M	0	0	1	1	1	1	2	2	2	2	3	3	3	3	4	4	4	4	5	5	5
N	4	4	6	6	6	6	8	8	8	8	10	10	10	10	12	12	12	12	14	14	14
KG	9.4	9.94	10.48	11.02	11.56	12.1	12.64	13.18	13.72	14.26	14.8	15.34	15.88	16.42	16.96	17.5	18.04	18.58	19.12	19.66	20.2

# MEMO

應用例  
Application

一般/內嵌式機  
CFG/CFY

一般/螺杆式機  
CFS

一般/皮帶式機  
CFT

無塵/螺杆式機  
CFH

無塵/皮帶式機  
CFE

齒輪齒條式機  
CFM

直線電機  
CFX

一般/螺杆式機  
CFK

無直交連結  
XYGXYSXVT

參考資料  
Reference

單軸  
1 axis  
CFS

CFS4M

CFS5M

CFS6M

CFS10

CFS12

CFS13

CFS14

CFS17

CFS22

CFS17M

CFS22M

# CFS14 400W伺服電機 單軸/1-axis

▶ 螺桿驅動  
Ball Screw Drive



此圖僅供參考，出貨規格詳見尺寸圖面  
The picture is just for the reference. Please check the the actual dimensions on the drawing.

- 最大行程 Maximum Stroke **1050mm**
- 最高速度 Maximum Speed **1600mm/s**
- 馬達容量 Motor Output **400W**
- 滾珠螺桿 Ball Screw **Ø16mm**
- 直線滑軌 Linear Guide **15X12.5-2支**

## 型號表示方式 Ordering Method

### CFS14 - L 5 - BC - 400WB - C 4 - 0001 - 50L - P

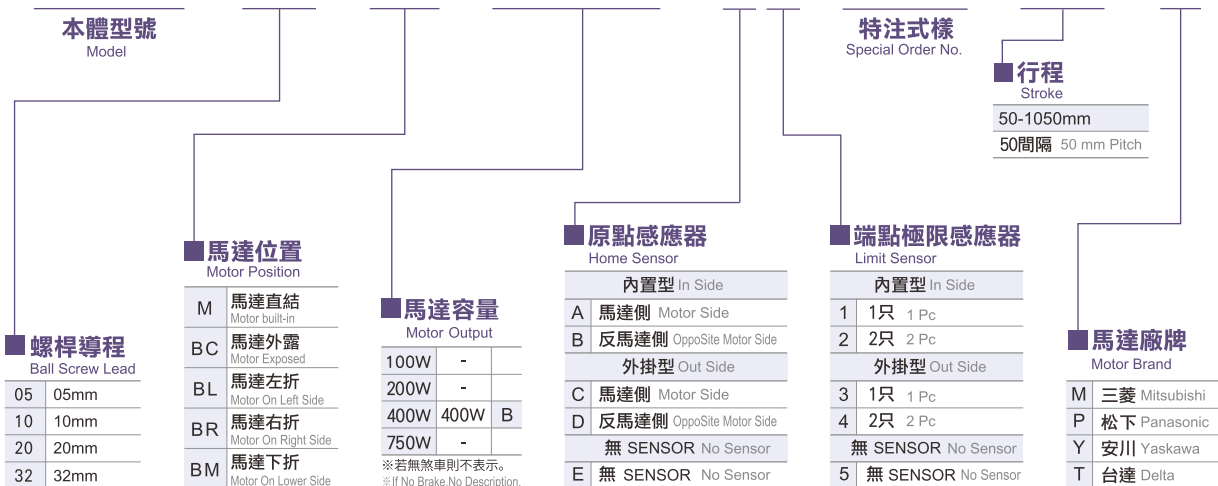



免費服務專線：大陸 400-716-8787  
Toll-free Number China

### 基本仕様 Specification

規格 Spec	位置重複精度 Repeatability (mm)	±0.01				
	螺桿導程 Ball Screw Lead (mm)	5	10	20	32	
	最高速度 Maximum Speed (mm/s)	250	500	1000	1600	
	最大可搬重量 Maximum Payload	水平使用 Horizontal (kg)	110	88	40	30
		垂直使用 Vertical (kg)	33	22	10	8
	定格推力 Rated Thrust (N)	1388	694	347	218	
標準行程 Stroke Pitch (mm)	50-1050mm/50間隔 50 mm Pitch					
部品 Parts	AC伺服馬達容量 AC Servo Motor Output (W)	400				
	滾珠螺桿外徑 Ball Screw Ø (mm)	C7 φ 16				
	高剛性直線滑軌 High Rigidity Linear Guide (mm)	W15XH12.5				
	連軸器 Coupling (mm)	10X14				
	原點感應器 Home Sensor	外掛 Outside	EE-SX672(NPN)/FC-SPX303Z-2M(NPN)			
內置 Built-In		EE-SX674(NPN)/FC-SPX307Z-2M(NPN)				

※行程超過750時，會產生螺桿偏擺，此時請將速度調降。  
When the stroke is over 750mm, the run-out of the ballscrew will occur. We recommend to low down the working speed under this circumstances.

※馬達加減速設定0.2秒。  
Acceleration and deceleration value is set 0.2 second.

### 感應器接線圖<原點及端點> Sensor Layout

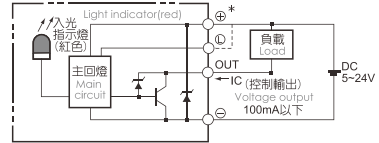

### 容許負載力距表 Allowable Overhang

水平安裝 Horizontal Installation				壁掛安裝 Wall Installation				垂直安裝 Vertical Installation			
導程 Lead	A	B	C	導程 Lead	A	B	C	導程 Lead	A	C	
5	60kg	2512	242	232	55kg	257	269	2883	15kg	1118	1118
	80kg	1811	172	164	75kg	178	186	2000	22kg	770	770
	110kg	1284	114	108	110kg	108	114	1284	33kg	513	513
10	30kg	2727	470	430	35kg	363	395	2368	10kg	1500	1500
	50kg	1577	266	242	55kg	218	238	1445	14kg	1072	1072
	88kg	854	134	122	88kg	123	134	854	22kg	682	682
20	10kg	2304	1222	1028	12kg	854	1019	2552	7kg	1700	1700
	22kg	1443	540	451	20kg	500	596	1588	10kg	1188	1188
	40kg	860	277	233	40kg	233	277	860	-	-	-
32	15kg	1033	545	405	15kg	405	545	1033	5kg	1503	1503
	25kg	604	311	233	30kg	188	251	495	8kg	944	944
	30kg	495	251	188	-	-	-	-	-	-	-

### 靜態容許負載慣量 Static Loading Moment

靜態容許負載慣量 Static Loading Moment	
MY	MP
551	552
485	

※力距表所表示的數據，代表重心。  
The torque value in the chart indicate the center of gravity.

※符合型錄規範的正常使用下，保證壽命為10000公里。  
Operation life is 10,000km when the product is using under the specified conditions.

※倒吊使用無法套用標準規範，如有需求請洽詢我司業務。  
Data information is not for ceiling-mount inverse use. Contact us for the details if you want to apply ceiling-mount inverse usage.

### 搭配伺服馬達一覽表 Suitable Motor Brand

廠牌 Brand	馬達記號 Mark	煞車有無 Brake	馬達容量 Watt	電源電壓 AC-Voltage	伺服馬達型號 Motor Model	驅動器型號 Driver Model
三菱 Mitsubishi	M	無煞車(水平仕様) No Brake (Horizontal Type)	400	220	HG-KN43J-S100	MR-JE-40A
		有煞車(垂直仕様) With Brake (Vertical Type)	400	220	HG-KN43BJ-S100	MR-JE-40A
松下 Panasonic	P	無煞車(水平仕様) No Brake (Horizontal Type)	400	220	MHMF042L1U2M	MBDLN25SE
		有煞車(垂直仕様) With Brake (Vertical Type)	400	220	MHMF042L1V2M	MBDLN25SE
台達 Delta	T	無煞車(水平仕様) No Brake (Horizontal Type)	400	220	ECM-B3M-C20604RS1	ASD-B3-0421-L
		有煞車(垂直仕様) With Brake (Vertical Type)	400	220	ECM-B3M-C20604SS1	ASD-B3-0421-L

- 應用例
- 一般/內掛式樣
- CFG/CFY
- 一般/螺桿式樣
- CFS
- 一般/皮帶式樣
- CFI
- 無塵/螺桿式樣
- CFE
- 無塵/皮帶式樣
- CFE
- 齒輪齒條式樣
- CFM
- 直線電機
- CFX
- 一般/螺桿式樣
- CFK
- 無直交連結
- XYGX/SXYT
- 參考資料
- 單軸  
1 axis  
CFS
- CFS4M
- CFS5M
- CFS6M
- CFS10
- CFS12
- CFS13
- CFS14
- CFS17
- CFS22
- CFS17M
- CFS22M

## 馬達直結/馬達外露

Motor Hidden In / Motor Exposed

### M 馬達直結 Motor Hidden In



● CAD圖面可至 [www.cf16.com](http://www.cf16.com) 下載 ●

單位 Unit: mm

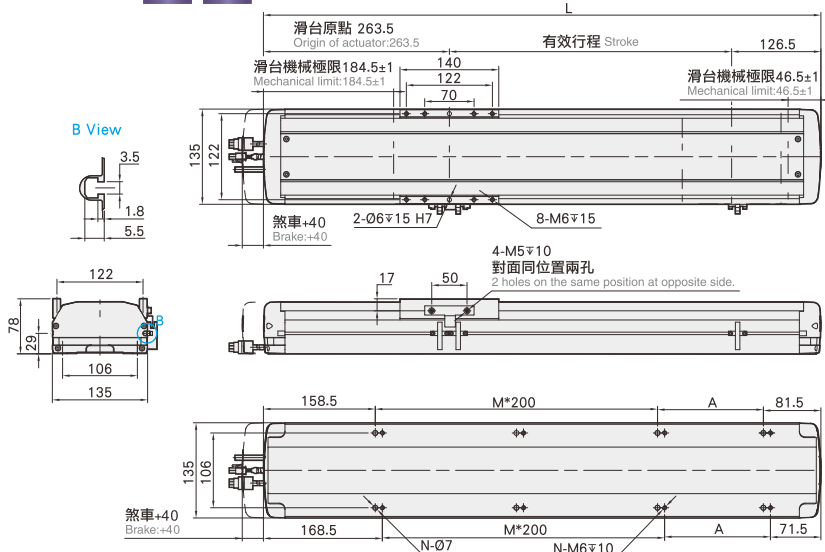

有效行程 stroke	50	100	150	200	250	300	350	400	450	500	550	600	650	700	750	800	850	900	950	1000	1050
L	440	490	540	590	640	690	740	790	840	890	940	990	1040	1090	1140	1190	1240	1290	1340	1390	1440
A	200	50	100	150	200	50	100	150	200	50	100	150	200	50	100	150	200	50	100	150	200
M	0	1	1	1	1	2	2	2	2	3	3	3	3	4	4	4	4	5	5	5	5
N	4	6	6	6	6	8	8	8	8	10	10	10	10	12	12	12	12	14	14	14	14
KG	9.5	10.06	10.62	11.18	11.74	12.3	12.86	13.42	13.98	14.54	15.1	15.66	16.22	16.78	17.34	17.9	18.46	19.02	19.58	20.14	20.7

### BC 馬達外露 Motor Exposed



● CAD圖面可至 [www.cf16.com](http://www.cf16.com) 下載 ●

單位 Unit: mm

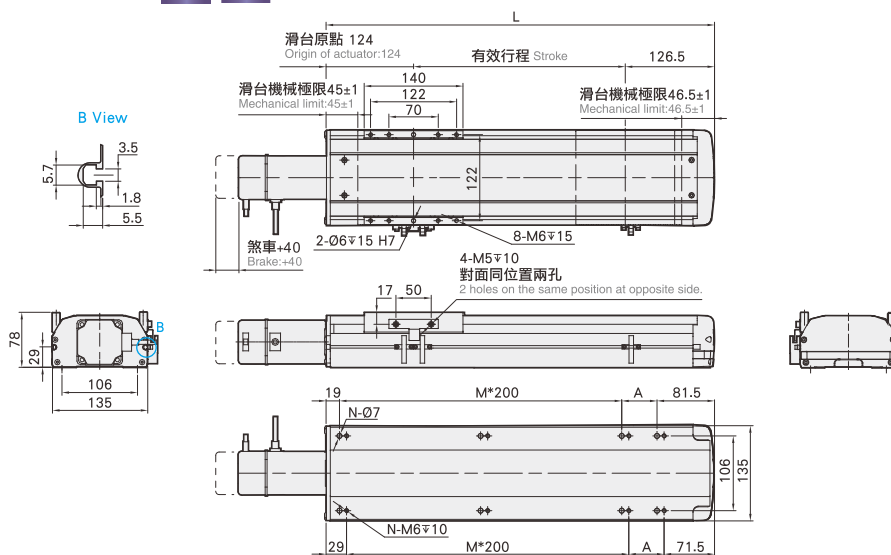

有效行程 stroke	50	100	150	200	250	300	350	400	450	500	550	600	650	700	750	800	850	900	950	1000	1050
L	300.5	350.5	400.5	450.5	500.5	550.5	600.5	650.5	700.5	750.5	800.5	850.5	900.5	950.5	1000.5	1050.5	1100.5	1150.5	1200.5	1250.5	1300.5
A	200	50	100	150	200	50	100	150	200	50	100	150	200	50	100	150	200	50	100	150	200
M	0	1	1	1	1	2	2	2	2	3	3	3	3	4	4	4	4	5	5	5	5
N	4	6	6	6	6	8	8	8	8	10	10	10	10	12	12	12	12	14	14	14	14
KG	8.75	9.3	9.85	10.4	10.95	11.5	12.05	12.6	13.15	13.7	14.25	14.8	15.35	15.9	16.45	17	17.55	18.1	18.65	19.2	19.75

# 馬達左折/馬達右折

Motor Left Side / Motor Right Side

## BL 馬達左折 Motor Left Side



●CAD圖面可至 [www.cf16.com](http://www.cf16.com) 下載●

單位 Unit : mm

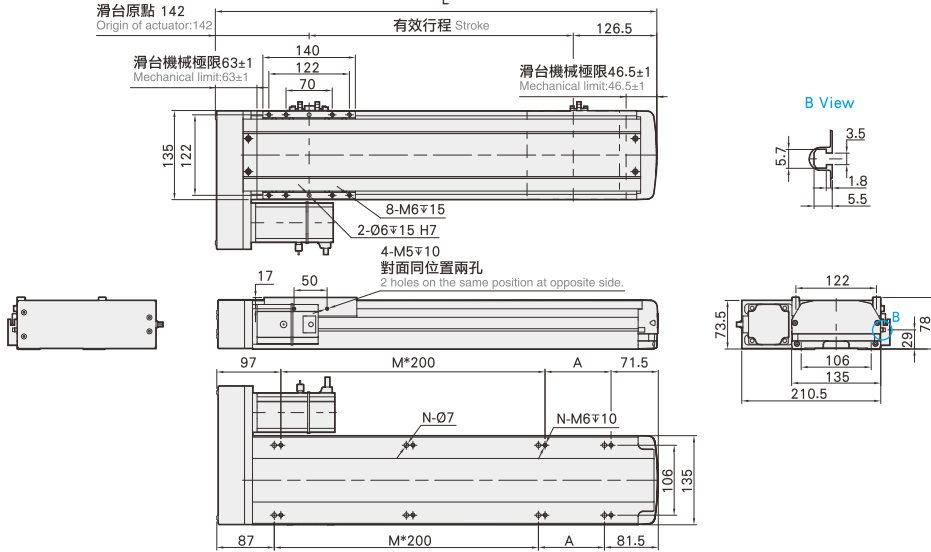

有效行程 stroke	50	100	150	200	250	300	350	400	450	500	550	600	650	700	750	800	850	900	950	1000	1050
L	318.5	368.5	418.5	468.5	518.5	568.5	618.5	668.5	718.5	768.5	818.5	868.5	918.5	968.5	1018.5	1068.5	1118.5	1168.5	1218.5	1268.5	1318.5
A	150	200	50	100	150	200	50	100	150	200	50	100	150	200	50	100	150	200	50	100	150
M	0	0	1	1	1	1	2	2	2	2	3	3	3	3	4	4	4	4	5	5	5
N	4	4	6	6	6	6	8	8	8	8	10	10	10	10	12	12	12	12	14	14	14
KG	9.4	9.94	10.48	11.02	11.56	12.1	12.64	13.18	13.72	14.26	14.8	15.34	15.88	16.42	16.96	17.5	18.04	18.58	19.12	19.66	20.2

## BR 馬達右折 Motor Right Side



●CAD圖面可至 [www.cf16.com](http://www.cf16.com) 下載●

單位 Unit : mm

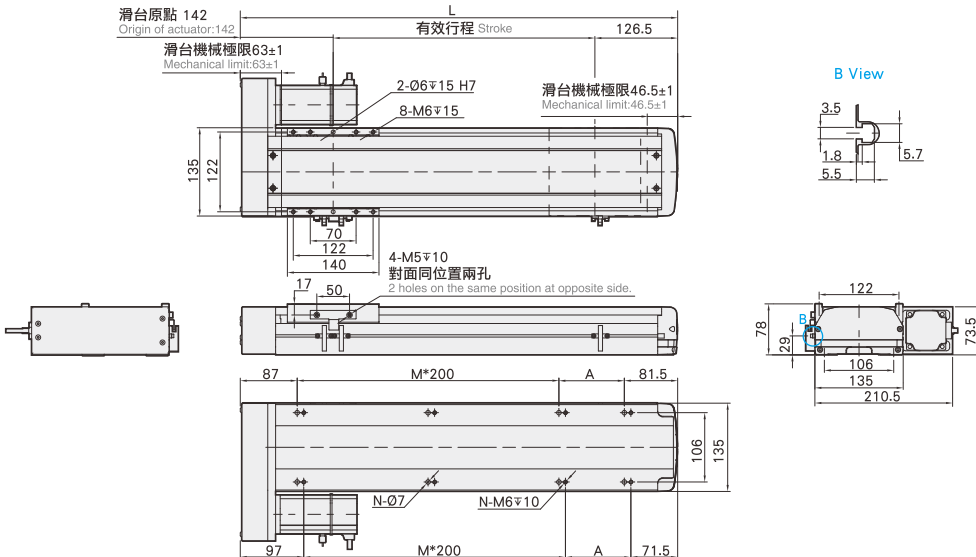

有效行程 stroke	50	100	150	200	250	300	350	400	450	500	550	600	650	700	750	800	850	900	950	1000	1050
L	318.5	368.5	418.5	468.5	518.5	568.5	618.5	668.5	718.5	768.5	818.5	868.5	918.5	968.5	1018.5	1068.5	1118.5	1168.5	1218.5	1268.5	1318.5
A	150	200	50	100	150	200	50	100	150	200	50	100	150	200	50	100	150	200	50	100	150
M	0	0	1	1	1	1	2	2	2	2	3	3	3	3	4	4	4	4	5	5	5
N	4	4	6	6	6	6	8	8	8	8	10	10	10	10	12	12	12	12	14	14	14
KG	9.4	9.94	10.48	11.02	11.56	12.1	12.64	13.18	13.72	14.26	14.8	15.34	15.88	16.42	16.96	17.5	18.04	18.58	19.12	19.66	20.2



## 馬達下折

Motor Bottom Side

### BM 馬達下折 Motor Bottom Side



• CAD圖面可至 [www.cf16.com](http://www.cf16.com) 下載 •

單位 Unit: mm

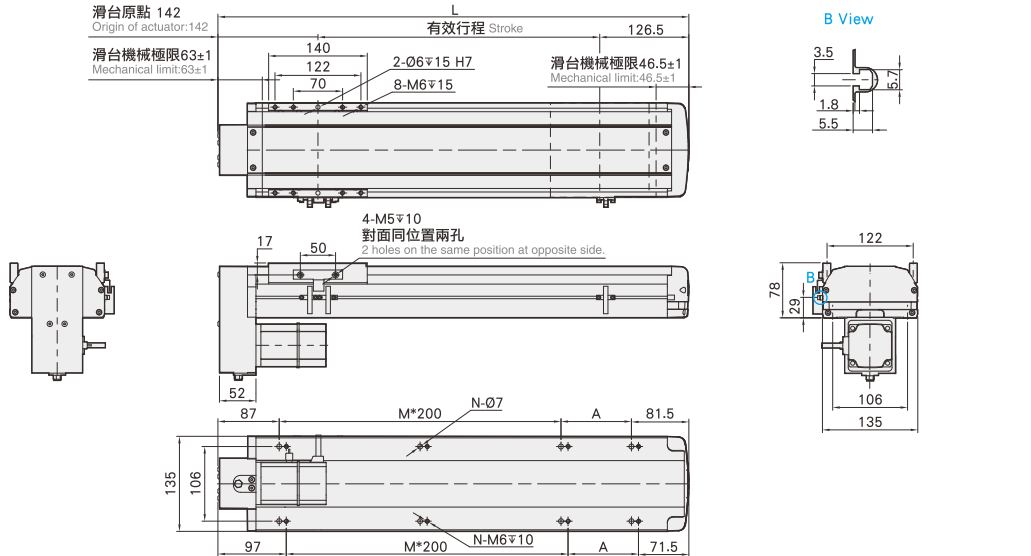

有效行程 stroke	50	100	150	200	250	300	350	400	450	500	550	600	650	700	750	800	850	900	950	1000	1050
L	318.5	368.5	418.5	468.5	518.5	568.5	618.5	668.5	718.5	768.5	818.5	868.5	918.5	968.5	1018.5	1068.5	1118.5	1168.5	1218.5	1268.5	1318.5
A	150	200	50	100	150	200	50	100	150	200	50	100	150	200	50	100	150	200	50	100	150
M	0	0	1	1	1	1	2	2	2	2	3	3	3	3	4	4	4	4	5	5	5
N	4	4	6	6	6	6	8	8	8	8	10	10	10	10	12	12	12	12	14	14	14
KG	9.4	9.94	10.48	11.02	11.56	12.1	12.64	13.18	13.72	14.26	14.8	15.34	15.88	16.42	16.96	17.5	18.04	18.58	19.12	19.66	20.2

# MEMO

Large empty area for writing a memo.

應用例  
Application

一般/內嵌式機  
CFG/CFY

一般/螺杆式機  
CFS

一般/皮帶式機  
CFT

無塵/螺杆式機  
CFH

無塵/皮帶式機  
CFE

齒輪齒條式機  
CFM

直線電機  
CFX

一般/螺杆式機  
CFK

無直交連結  
XYGXYSXVT

參考資料  
Reference

單軸  
1 axis  
CFS

CFS4M

CFS5M

CFS6M

CFS10

CFS12

CFS13

CFS14

CFS17

CFS22

CFS17M

CFS22M