

CFB85 單軸/1-axis

▶ 皮帶驅動
Belt Drive



此圖僅供參考，出貨規格詳見尺寸圖面
The picture is just for the reference. Please check the actual dimensions on the drawing.

最大行程 Maximum Stroke	3800mm	最高速度 Maximum Speed	2000mm	馬達容量 Motor Output	750W	皮帶寬度 Belt Width	46mm	直線滑軌 Linear Guide	20X15-1支
------------------------	---------------	-----------------------	---------------	----------------------	-------------	--------------------	-------------	----------------------	-----------------

* 依減速比不同而異。
The maximum speed depends on different gear ratio.

型號表示方式 Ordering Method

CFB85 - L5/40 - 100 - L - T/P750W - C 4 - MB-3M

本體型號 Model

減速比與導程 Reduction Ratio With Lead

減速比	導程
5	5:1 40.00
7	7:1 28.57
10	10:1 20.00

行程 Stroke

100-3800mm
100間隔 100 mm Pitch

馬達容量 Motor Output

400W	-
750W	750W

馬達位置 Motor Position

L	R
馬達左折 Motor Left Side	馬達右折 Motor Right Side
LU 馬達左上折 Motor Left Upper Side	RU 馬達右上折 Motor Right Upper Side
LD 馬達左下折 Motor Left Lower Side	RD 馬達右下折 Motor Right Lower Side
CT 馬達直結左折 Reducer With Motor Left Side	CRT 馬達直結右折 Reducer With Motor Right Side
LL 馬達出軸心左折 Motor Shaft Left Side	RR 馬達出軸心右折 Motor Shaft Right Side

電機安裝標準 Motor Installation

T 通用馬達安裝標準: 三菱 Mitsubishi
台達 Delta
安川 Yaskawa
匯川 Inovance
等等 Etc
P 松下馬達安裝標準

原點感應器 Home Sensor

外掛型 Out Side
C 馬達側 Motor Side
D 反馬達側 Opposite Motor Side
無 SENSOR No Sensor
E 無 SENSOR No Sensor

端點極限感應器 Limit Sensor

外掛型 Out Side
3 1只 1 Pc
4 2只 2 Pc
無 SENSOR No Sensor
5 無 SENSOR No Sensor

馬達廠牌 Motor Brand

MB-3M	含電機，廠家安裝三菱帶制車電機，線長3米
ZMB	不含電機，客戶自己安裝三菱帶制車電機
KMB	不含電機，客戶提供三菱帶制車電機，廠家安裝

注：外置注油嘴注明左右 ※若無煞車則B不表示。
※ If No Brake, No B Description.

注：代號增加字母T表示雙出軸，為龍門同動主動軸
LL、RR為龍門同動從動軸。



免費服務專線：大陸 400-716-8787
Toll-Free Number China

應用例
CFG/CFV
CFA/CFB
CFK
CFM
CFS
CFT
CFE
XYG/XYS/XYT
參考資料

CFB65
CFB85
CFB110
單軸
1 axis
CFB

基本仕様 Specification

規格 Spec	位置重複精度 Repeatability (mm)		±0.1		
	驅動功率 Driving Power (W)		750		
	行星減速機減速比 Reduction ratio		5:1	7:1	10:1
	導程 Gear Lead (mm)		40.00	28.57	20.00
	最高速度 Maximum Speed (mm/s)		2000	1428	1000
	最大可搬重量 Maximum Payload	水平使用Horizontal (kg)	40	60	100
		垂直使用Vertical (kg)	14	21	24
	定格推力 Rated Thrust (N)		340		
	標準行程 Stroke Pitch (mm)		100-3800mm/100間隔 100 mm Pitch		
	皮帶寬度 Belt Width		46		
高剛性直線滑軌 High Rigidity Linear Guide (mm)		W20XH15			
原點感應器 Home Sensor		外掛 Outside	EE-SX672(NPN)/FC-SPX303Z-2M(NPN)		

※1 馬達加速減速設定 0.4 秒。
Acceleration and deceleration value is set 0.4 second.
※2 垂直使用時，若皮帶斷裂，承載物會有掉落的危險，請留意。
Notice, if the belt breaks, the moving parts will fall when the application is vertical.
※3 滑台未安裝減速機時，導程為 200。
Lead is 200mm without gearbox.

Acceleration-Payload Relationship

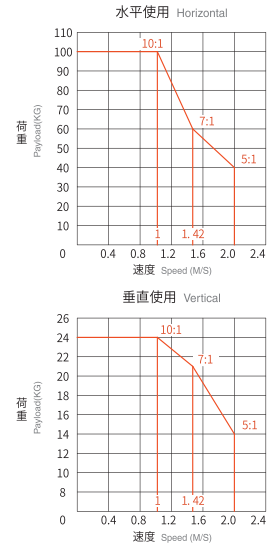

滑台固定螺帽數量 Numbers of Fixing Screws

各行程 M5 後裝螺帽數量 M5 nuts Qty.(by stroke)			
有效行程 Stroke	數量 Quantity	有效行程 Stroke	數量 Quantity
100-500	4	2100-2500	12
600-1000	6	2600-3000	14
1100-1500	8	3100-3500	16
1600-2000	10	3600-3800	18

安裝示意圖 & 安裝尺寸 Installation Reference

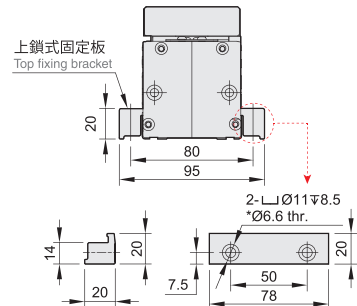

*上鎖式固定板非標準品，若有需求請另外追加選購。Top fixing plate is optional.

容許負載力距表 Allowable Overhang

水平安裝 Horizontal Installation				壁掛安裝 Wall Installation				垂直安裝 Vertical Installation				
	A	B	C	A	B	C	A	C				
5:1	20kg	900	280	40	20kg	40	280	900	5:1	5kg	1250	1250
	30kg	550	160	22	30kg	22	160	600	5:1	10kg	650	650
	40kg	400	110	15	40kg	15	110	400	5:1	14kg	450	450
7:1	40kg	750	160	22	40kg	22	160	750	7:1	15kg	600	600
	50kg	575	115	16	50kg	15	110	575	7:1	18kg	480	480
	60kg	420	85	12	60kg	12	80	450	7:1	21kg	400	400
10:1	60kg	900	140	20	60kg	20	140	950	10:1	18kg	550	550
	80kg	700	105	15	80kg	15	105	750	10:1	20kg	450	450
	100kg	550	75	10	100kg	10	75	600	10:1	24kg	350	350

靜態容許負載慣量 Static Loading Moment

Moment	Value (N.m)
MY	868
MP	868
MR	123

*力矩表所表示的數據，代表重心。
The torque value in the chart indicate the center of gravity.
*符合型錄規範的正常使用下，保證壽命為 10000 公里。
Operation life is 10,000km when the product is using under the specified conditions.
*總長超過 1000mm 以上，鋼帶有變形風險，避免壁掛使用。
The steel stripe cover may be deformed when the actuator length is over 1000mm.
Horizontal application is recommend.
*倒吊使用無法套用標準規範，如有需求請洽詢我司業務。
Data information is not for ceiling-mount inverse use.

馬達左折 / 馬達右折 Motor Left Side / Motor Right Side

L 馬達左折 Motor Left Side



• CAD圖面可至 www.cf16.com 下載 •

單位 Unit: mm

LT 馬達左折雙出軸
(龍門同動主動軸)

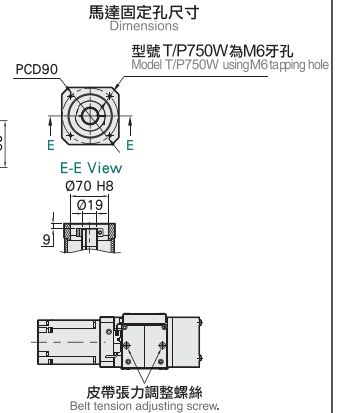
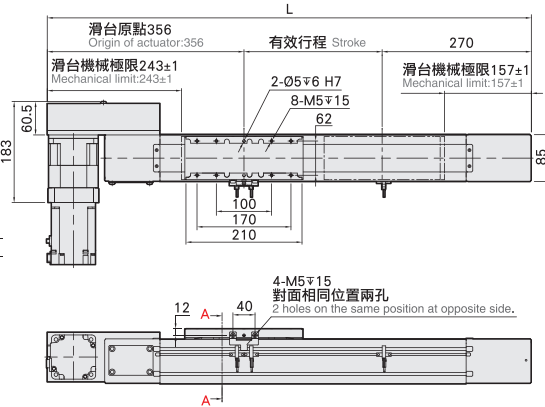
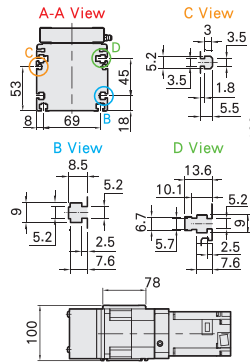

有效行程 Stroke	100	200	300	400	500	600	700	800	900	1000	1100	1200	1300	1400	1500	1600	1700	1800	1900	2000	2100	2200	2300	2400	2500
L	726	826	926	1026	1126	1226	1326	1426	1526	1626	1726	1826	1926	2026	2126	2226	2326	2426	2526	2626	2726	2826	2926	3026	3126
KG	14.81	15.65	16.49	17.33	18.17	19.01	19.85	20.69	21.53	22.37	23.21	24.05	24.89	25.73	26.57	27.41	28.25	29.09	29.93	30.77	31.61	32.45	33.29	34.13	34.97

有效行程 Stroke	2600	2700	2800	2900	3000	3100	3200	3300	3400	3500	3600	3700	3800
L	3226	3326	3456	3526	3626	3726	3826	3926	4026	4126	4226	4326	4426
KG	35.81	36.65	37.49	38.33	39.17	40.01	40.85	41.69	42.53	43.37	44.21	45.05	45.89

R 馬達右折 Motor Right Side



• CAD圖面可至 www.cf16.com 下載 •

單位 Unit: mm

RT 馬達右折雙出軸
(龍門同動主動軸)

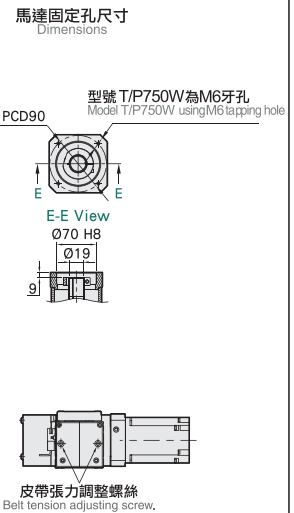
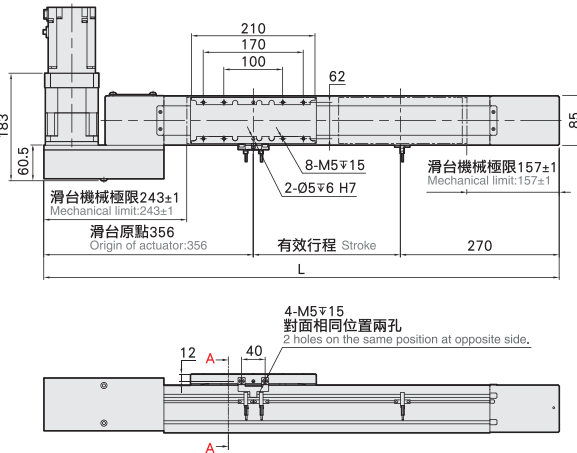
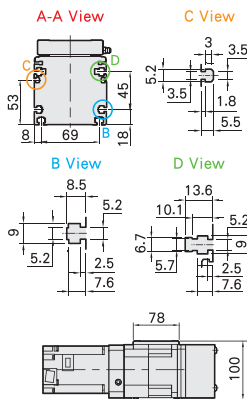

有效行程 Stroke	100	200	300	400	500	600	700	800	900	1000	1100	1200	1300	1400	1500	1600	1700	1800	1900	2000	2100	2200	2300	2400	2500
L	726	826	926	1026	1126	1226	1326	1426	1526	1626	1726	1826	1926	2026	2126	2226	2326	2426	2526	2626	2726	2826	2926	3026	3126
KG	14.81	15.65	16.49	17.33	18.17	19.01	19.85	20.69	21.53	22.37	23.21	24.05	24.89	25.73	26.57	27.41	28.25	29.09	29.93	30.77	31.61	32.45	33.29	34.13	34.97

有效行程 Stroke	2600	2700	2800	2900	3000	3100	3200	3300	3400	3500	3600	3700	3800
L	3226	3326	3456	3526	3626	3726	3826	3926	4026	4126	4226	4326	4426
KG	35.81	36.65	37.49	38.33	39.17	40.01	40.85	41.69	42.53	43.37	44.21	45.05	45.89

馬達左上折 / 馬達右上折

Motor Left Upper Side / Motor Right Upper Side

免費服務專線：大陸 400-716-8787
Toll-Free Number China

LU 馬達左上折 Motor Left Upper Side



• CAD圖面可至 www.cf16.com 下載 •

單位 Unit : mm

LUT 馬達左上折雙出軸 (龍門同動主動軸)

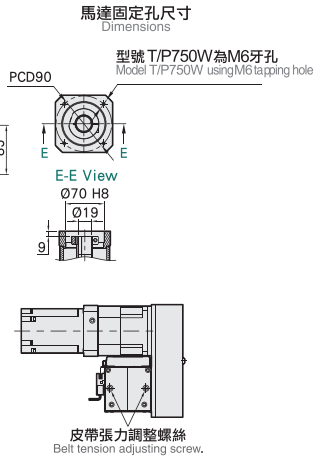
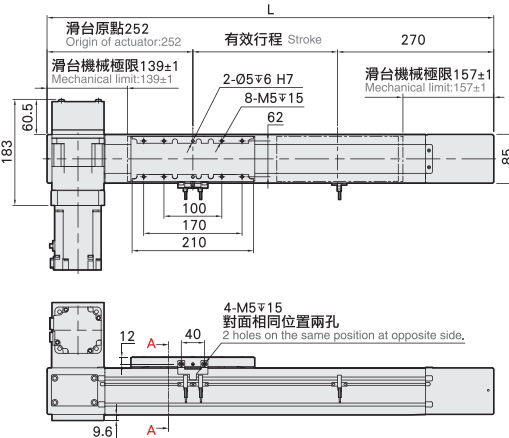
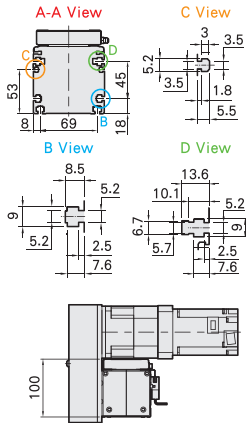

有效行程 Stroke	100	200	300	400	500	600	700	800	900	1000	1100	1200	1300	1400	1500	1600	1700	1800	1900	2000	2100	2200	2300	2400	2500
L	622	722	822	922	1022	1122	1222	1322	1422	1522	1622	1722	1822	1922	2022	2122	2222	2322	2422	2522	2622	2722	2822	2922	3022
KG	14.81	15.65	16.49	17.33	18.17	19.01	19.85	20.69	21.53	22.37	23.21	24.05	24.89	25.73	26.57	27.41	28.25	29.09	29.93	30.77	31.61	32.45	33.29	34.13	34.97

有效行程 Stroke	2600	2700	2800	2900	3000	3100	3200	3300	3400	3500	3600	3700	3800
L	3122	3222	3322	3422	3522	3622	3722	3822	3922	4022	4122	4222	4322
KG	35.81	36.65	37.49	38.33	39.17	40.01	40.85	41.69	42.53	43.37	44.21	45.05	45.89

RU 馬達右上折 Motor Right Upper Side



• CAD圖面可至 www.cf16.com 下載 •

單位 Unit : mm

RUT 馬達右上折雙出軸 (龍門同動主動軸)

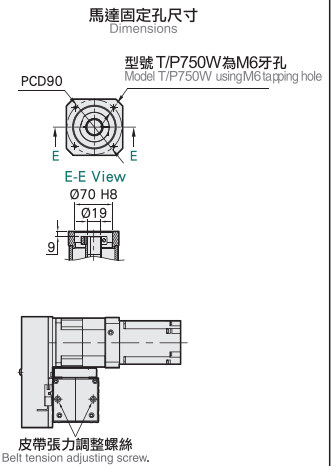
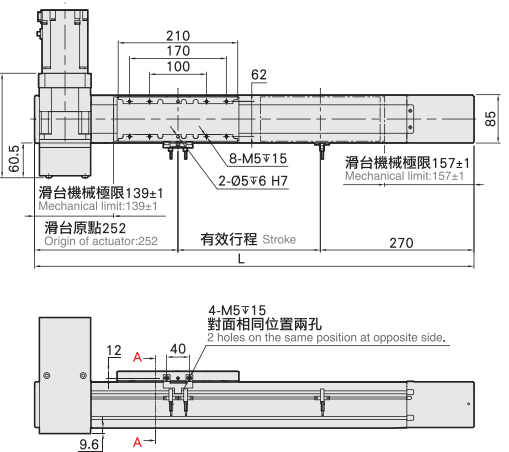
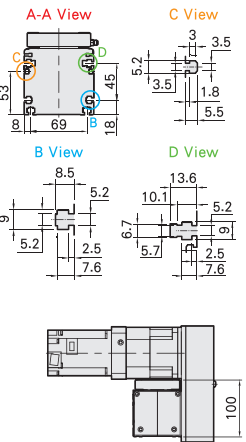

有效行程 Stroke	100	200	300	400	500	600	700	800	900	1000	1100	1200	1300	1400	1500	1600	1700	1800	1900	2000	2100	2200	2300	2400	2500
L	622	722	822	922	1022	1122	1222	1322	1422	1522	1622	1722	1822	1922	2022	2122	2222	2322	2422	2522	2622	2722	2822	2922	3022
KG	14.81	15.65	16.49	17.33	18.17	19.01	19.85	20.69	21.53	22.37	23.21	24.05	24.89	25.73	26.57	27.41	28.25	29.09	29.93	30.77	31.61	32.45	33.29	34.13	34.97

有效行程 Stroke	2600	2700	2800	2900	3000	3100	3200	3300	3400	3500	3600	3700	3800
L	3122	3222	3322	3422	3522	3622	3722	3822	3922	4022	4122	4222	4322
KG	35.81	36.65	37.49	38.33	39.17	40.01	40.85	41.69	42.53	43.37	44.21	45.05	45.89

- 應用例
- 一般/內嵌式機
- CFG/CFV
- 無塵/皮帶式機
- CFA/CFB
- 一般/螺桿式機
- CFK
- 齒輪齒條式機
- CFM
- 一般/螺桿式機
- CFN
- 一般/皮帶式機
- CFP
- 無塵/螺桿式機
- CFE
- 無塵/皮帶式機
- XYG/XYSA/XYT
- 直交連結
- 參考資料
- 單軸 1 axis
- CFB
- CFB65
- CFB85
- CFB110

馬達左下折 / 馬達右下折

Motor Left Lower Side / Motor Right Lower Side

LD 馬達左下折 Motor Left Lower Side



• CAD圖面可至 www.cf16.com 下載 •

單位 Unit : mm

LDT 馬達左下折雙出軸 (龍門同動主動軸)

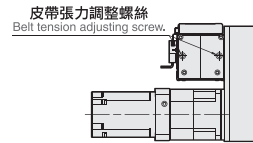
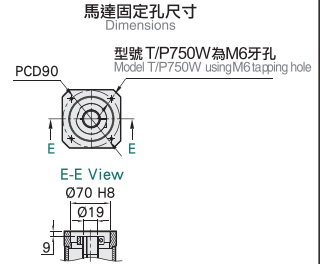
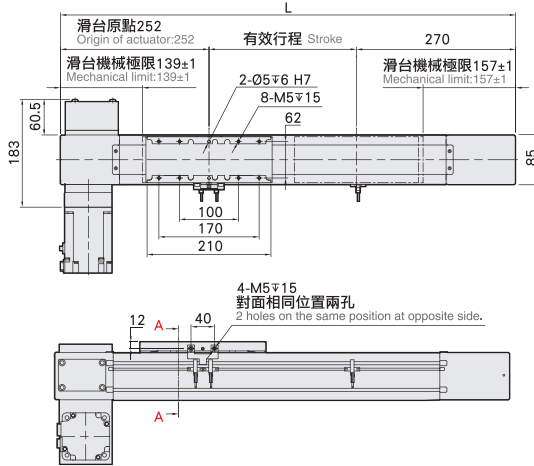
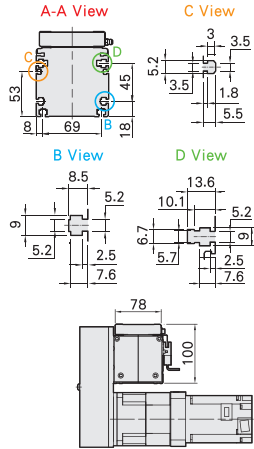

有效行程 Stroke	100	200	300	400	500	600	700	800	900	1000	1100	1200	1300	1400	1500	1600	1700	1800	1900	2000	2100	2200	2300	2400	2500
L	622	722	822	922	1022	1122	1222	1322	1422	1522	1622	1722	1822	1922	2022	2122	2222	2322	2422	2522	2622	2722	2822	2922	3022
KG	14.81	15.65	16.49	17.33	18.17	19.01	19.85	20.69	21.53	22.37	23.21	24.05	24.89	25.73	26.57	27.41	28.25	29.09	29.93	30.77	31.61	32.45	33.29	34.13	34.97

有效行程 Stroke	2600	2700	2800	2900	3000	3100	3200	3300	3400	3500	3600	3700	3800
L	3122	3222	3322	3422	3522	3622	3722	3822	3922	4022	4122	4222	4322
KG	35.81	36.65	37.49	38.33	39.17	40.01	40.85	41.69	42.53	43.37	44.21	45.05	45.89

RD 馬達右下折 Motor Right Lower Side



• CAD圖面可至 www.cf16.com 下載 •

單位 Unit : mm

RDT 馬達右下折雙出軸 (龍門同動主動軸)

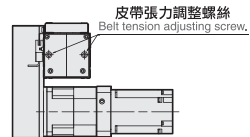
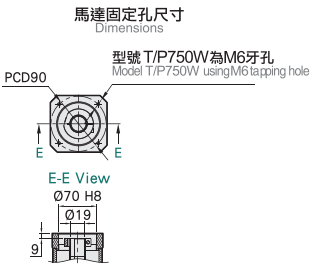
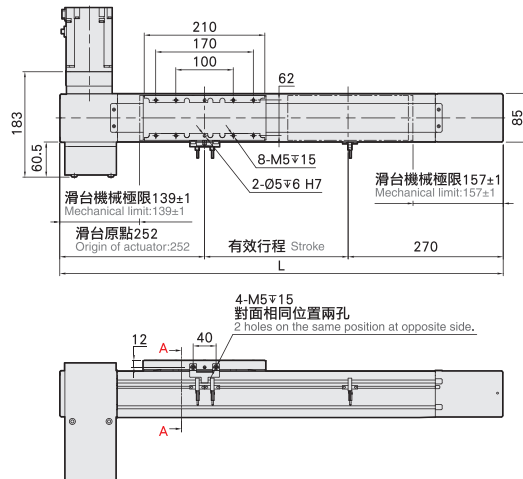
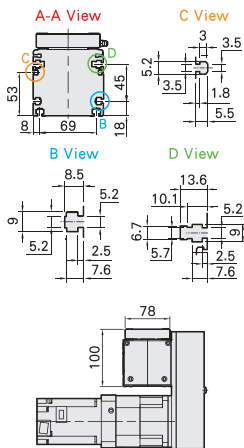

有效行程 Stroke	100	200	300	400	500	600	700	800	900	1000	1100	1200	1300	1400	1500	1600	1700	1800	1900	2000	2100	2200	2300	2400	2500
L	622	722	822	922	1022	1122	1222	1322	1422	1522	1622	1722	1822	1922	2022	2122	2222	2322	2422	2522	2622	2722	2822	2922	3022
KG	14.81	15.65	16.49	17.33	18.17	19.01	19.85	20.69	21.53	22.37	23.21	24.05	24.89	25.73	26.57	27.41	28.25	29.09	29.93	30.77	31.61	32.45	33.29	34.13	34.97

有效行程 Stroke	2600	2700	2800	2900	3000	3100	3200	3300	3400	3500	3600	3700	3800
L	3122	3222	3322	3422	3522	3622	3722	3822	3922	4022	4122	4222	4322
KG	35.81	36.65	37.49	38.33	39.17	40.01	40.85	41.69	42.53	43.37	44.21	45.05	45.89

馬達直結左折 / 馬達直結右折

Reducer With Moter Left Side / Reducer With Moter Right Side

免費服務專線：大陸 400-716-8787
 Toll-Free Number China

CT 馬達直結左折 Reducer With Moter Left Side



● CAD圖面可至 www.cf16.com 下載 ●

單位 Unit : mm

CLT 馬達直結左折雙出軸
(龍門同動主動軸)

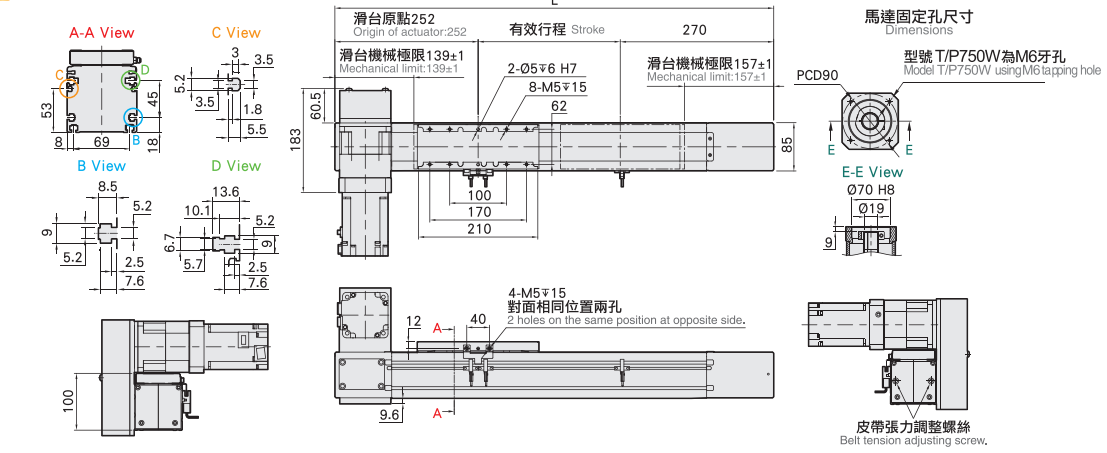

有效行程 Stroke	100	200	300	400	500	600	700	800	900	1000	1100	1200	1300	1400	1500	1600	1700	1800	1900	2000	2100	2200	2300	2400	2500
L	622	722	822	922	1022	1122	1222	1322	1422	1522	1622	1722	1822	1922	2022	2122	2222	2322	2422	2522	2622	2722	2822	2922	3022
KG	13.06	13.88	14.7	15.52	16.34	17.16	17.98	18.8	19.62	20.44	21.26	22.08	22.9	23.72	24.54	25.36	26.18	27	27.82	28.64	29.46	30.28	31.1	31.92	32.7

有效行程 Stroke	2600	2700	2800	2900	3000	3100	3200	3300	3400	3500	3600	3700	3800
L	3122	3222	3322	3422	3522	3622	3722	3822	3922	4022	4122	4222	4322
KG	33.56	34.38	35.2	36.02	36.84	37.66	38.48	39.3	40.12	40.94	41.76	42.58	43.4

CR 馬達直結右折 Reducer With Moter Right Side



● CAD圖面可至 www.cf16.com 下載 ●

單位 Unit : mm

CRT 馬達直結右折雙出軸
(龍門同動主動軸)

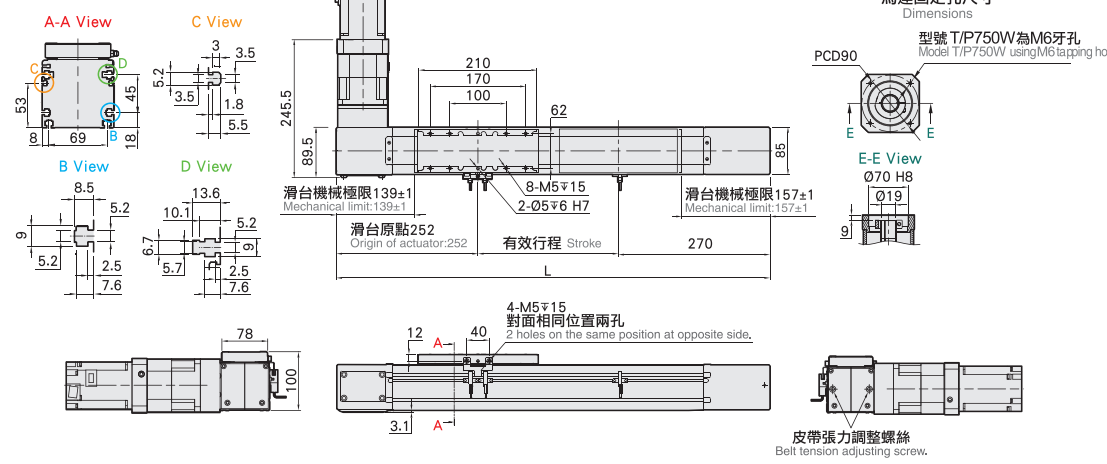

有效行程 Stroke	100	200	300	400	500	600	700	800	900	1000	1100	1200	1300	1400	1500	1600	1700	1800	1900	2000	2100	2200	2300	2400	2500
L	622	722	822	922	1022	1122	1222	1322	1422	1522	1622	1722	1822	1922	2022	2122	2222	2322	2422	2522	2622	2722	2822	2922	3022
KG	13.06	13.88	14.7	15.52	16.34	17.16	17.98	18.8	19.62	20.44	21.26	22.08	22.9	23.72	24.54	25.36	26.18	27	27.82	28.64	29.46	30.28	31.1	31.92	32.7

有效行程 Stroke	2600	2700	2800	2900	3000	3100	3200	3300	3400	3500	3600	3700	3800
L	3122	3222	3322	3422	3522	3622	3722	3822	3922	4022	4122	4222	4322
KG	33.56	34.38	35.2	36.02	36.84	37.66	38.48	39.3	40.12	40.94	41.76	42.58	43.4

馬達出軸心左折 / 馬達出軸心右折 Motor Shaft Left Side / Motor Shaft Right Side

LL 馬達出軸心左折 Motor Shaft Left Side



● CAD圖面可至 www.cf16.com 下載 ●

單位 Unit : mm

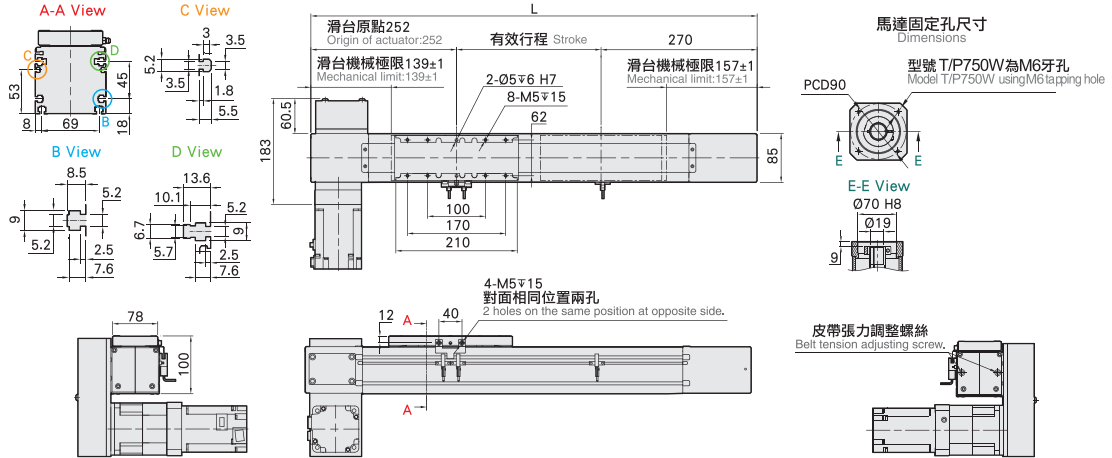

有效行程 Stroke	100	200	300	400	500	600	700	800	900	1000	1100	1200	1300	1400	1500	1600	1700	1800	1900	2000	2100	2200	2300	2400	2500
L	622	722	822	922	1022	1122	1222	1322	1422	1522	1622	1722	1822	1922	2022	2122	2222	2322	2422	2522	2622	2722	2822	2922	3022
KG	10.55	11.37	12.19	13.01	13.83	14.65	15.47	16.29	17.11	17.93	18.75	19.57	20.39	21.21	22.03	22.85	23.67	24.49	25.31	26.13	26.95	27.77	28.59	29.41	30.23

有效行程 Stroke	2600	2700	2800	2900	3000	3100	3200	3300	3400	3500	3600	3700	3800
L	3122	3222	3322	3422	3522	3622	3722	3822	3922	4022	4122	4222	4322
KG	31.05	31.87	32.69	33.51	34.33	35.15	35.97	36.79	37.61	38.43	39.25	40.07	40.89

RR 馬達出軸心右折 Motor Shaft Right Side



● CAD圖面可至 www.cf16.com 下載 ●

單位 Unit : mm

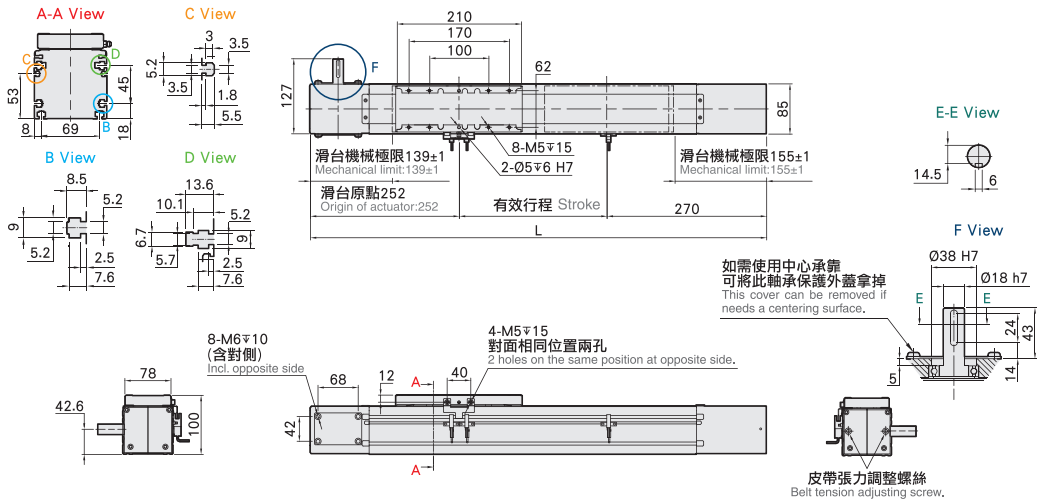

有效行程 Stroke	100	200	300	400	500	600	700	800	900	1000	1100	1200	1300	1400	1500	1600	1700	1800	1900	2000	2100	2200	2300	2400	2500
L	622	722	822	922	1022	1122	1222	1322	1422	1522	1622	1722	1822	1922	2022	2122	2222	2322	2422	2522	2622	2722	2822	2922	3022
KG	10.55	11.37	12.19	13.01	13.83	14.65	15.47	16.29	17.11	17.93	18.75	19.57	20.39	21.21	22.03	22.85	23.67	24.49	25.31	26.13	26.95	27.77	28.59	29.41	30.23

有效行程 Stroke	2600	2700	2800	2900	3000	3100	3200	3300	3400	3500	3600	3700	3800
L	3122	3222	3322	3422	3522	3622	3722	3822	3922	4022	4122	4222	4322
KG	31.05	31.87	32.69	33.51	34.33	35.15	35.97	36.79	37.61	38.43	39.25	40.07	40.89

免費服務專線：大陸 400-716-8787
To-fee Number China

MEMO

應用例
Application

一般/內嵌式機
CFG/CFV

無塵/皮帶式機
CFA/CFB

一般/螺桿式機
CFK

齒輪齒條式機
CFM

一般/螺桿式機
CFS

一般/皮帶式機
CFT

無塵/螺桿式機
CFF

無塵/皮帶式機
CFE

直交連結
XYG/XVS/XYT

參考資料
Reference

單軸
1 axis
CFB

CFB65

CFB85

CFB110